	INSTITUCIÓN EDUCATIVA HECTOR ABAD GOMEZ		
	Proceso: GESTIÓN CURRICULAR	Código	
Nombre del Documento: GUÍA VIRTUAL PARA DESARROLLAR EN CASA		Versión 01	Página 1 de 2

IDENTIFICACIÓN			
INSTITUCIÓN EDUCATIVA HÉCTOR ABAD GÓMEZ			
DOCENTES: Luisa Fernanda Ramírez Cañaverál. Andrea López Guisao Migdonia Villegas Echavarría		NÚCLEO DE FORMACIÓN: LÚDICO RECREATIVO	
CLEI: 2	GRUPOS: 01. 02. 03	PERIODO: 4	CLASES: SEMANA 39
NÚMERO DE SESIONES: 1	FECHA DE INICIO: 23 de noviembre	FECHA DE FINALIZACIÓN: 28 de noviembre	

PROPÓSITO

Al terminar el desarrollo de esta guía los estudiantes estarán en capacidad de identificar los instrumentos musicales de percusión.

ACTIVIDADLO 1 (CONCEPTUALIZACIÓN)

INSTRUMENTOS MUSICALES DE PERCUSIÓN



Un instrumento de percusión es aquel que produce música a partir de las ondas obtenidas tras golpear rítmicamente una superficie determinada del mismo. Dichos golpes pueden darse con la mano o con un instrumento (a menudo llamado baqueta) o incluso con dos partes distintas del mismo instrumento.

ACTIVIDAD 2: ACTIVIDAD DE AFIANZAMIENTO Y APLICACIÓN DE LA TEMÁTICA

La función principal de un instrumento de percusión es crear o apoyar el ritmo, que es un elemento básico en la música. El ritmo es una sucesión de sonidos, sin tomar en cuenta la altura (afinación) de los mismos. En el pentagrama podemos visualizar el ritmo de manera horizontal, cuando hay una nota detrás de otra y que en conjunto pueden tener el mismo o diferente valor.

ACTIVIDAD 3: ACTIVIDAD EVALUATIVA.

Entre los instrumentos que hay a continuación, escribe el nombre de los que son de percusión e investiga sobre su utilidad.

	INSTITUCIÓN EDUCATIVA HECTOR ABAD GOMEZ		
	Proceso: GESTIÓN CURRICULAR	Código	
Nombre del Documento: GUÍA VIRTUAL PARA DESARROLLAR EN CASA		Versión 01	Página 2 de 2

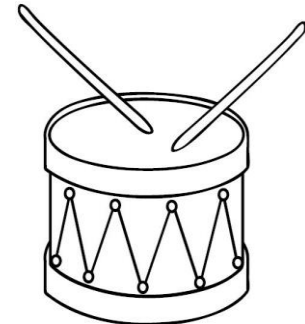
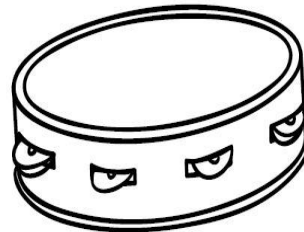
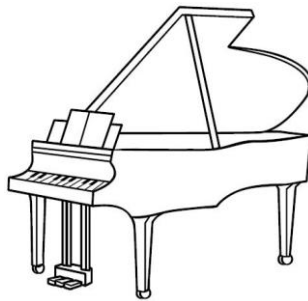
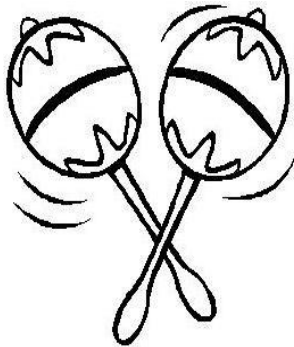
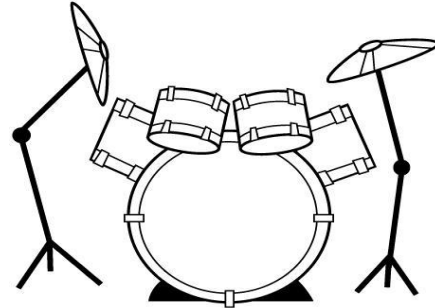
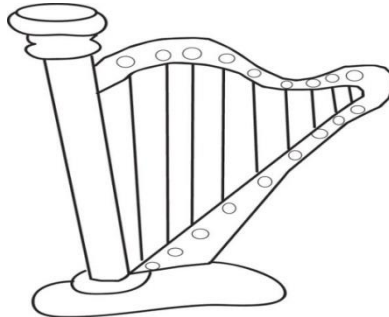
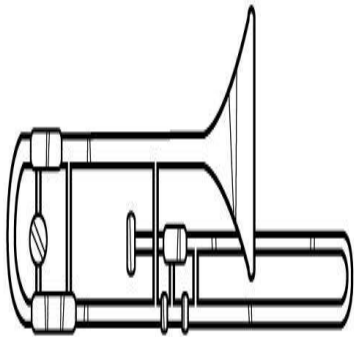

FUENTES DE CONSULTA

<https://planetamusik.com/blog/instrumentos-percusión>

<https://es.wikipedia.org/wiki/Instrumentosdepercusión>

Los talleres con sus actividades desarrolladas deberán ser enviados a los siguientes correos:

CLEI 201 NOCTURNO: migdoniavillegas@iehectorabadgomez.edu.co

CLEI 202 SABATINO: luisaramirez@iehectorabadgomez.edu.co

CLEI 203 SABATINO: luzandrealopez@iehectorabadgomez.edu.co

RECUERDA: ¡CUIDARNOS, ES UN COMPROMISO DE TODOS!