



INSTITUCIÓN EDUCATIVA LA SIERRA

Creada por Resolución N°012065 del 05 de octubre de 2015 y 014399 del 20 de noviembre de 2015.

DANE: 105001026581 NIT:900935808-1

ie.lasierracolegiomaestro@gmail.com

Formando personas, creciendo en valores

GUIA MES _____

| | |
|---|---|
| Área: Geometría | |
| Tema: Cilindros | |
| Nombre del docente: Carlos Mario Aranzazu Muñoz | |
| Correo electrónico: presenteimpresos@hotmail.com Teléfono: 312 214 19 17 | |
| Grado | Noveno |
| Periodo | Primero |
| Nombre estudiante | |
| Objetivo general | Aprender a formular el área total de un cilindro. |
| Objetivo específico | Aprender a formular el área total de un cilindro recto. |

Semana # 10 del 5 de abril al 9 de abril

Semana # 11 del 12 de abril al 16 de abril

Recuerda tener los siguientes elementos para desarrollar la actividad:

- Tijeras
- Pegante
- Regla

Actividad 1. Desarrollar en el cuaderno de matemáticas y enviar

- Recorta y arma la figura del cilindro recto, utilizando la plantilla anexa.
- Partiendo de la observación de la figura ya armada realiza un análisis para determinar el área total del cilindro recto.

Completa la tabla 1.

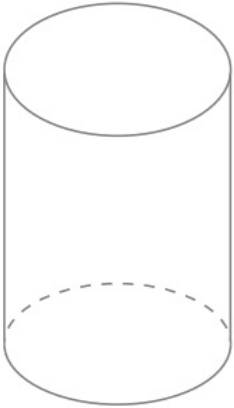
| Señala las partes más importante del cilindro | Fórmula para hallar el área total |
|---|-----------------------------------|
|  <p>Cilindro recto</p> | |



INSTITUCIÓN EDUCATIVA LA SIERRA

Creada por Resolución N°012065 del 05 de octubre de 2015 y 014399 del 20 de noviembre de 2015.

DANE: 105001026581 NIT:900935808-1

ie.lasierracolegiomaestro@gmail.com

Formando personas, creciendo en valores

Plantilla para recortar y armar un cilindro recto

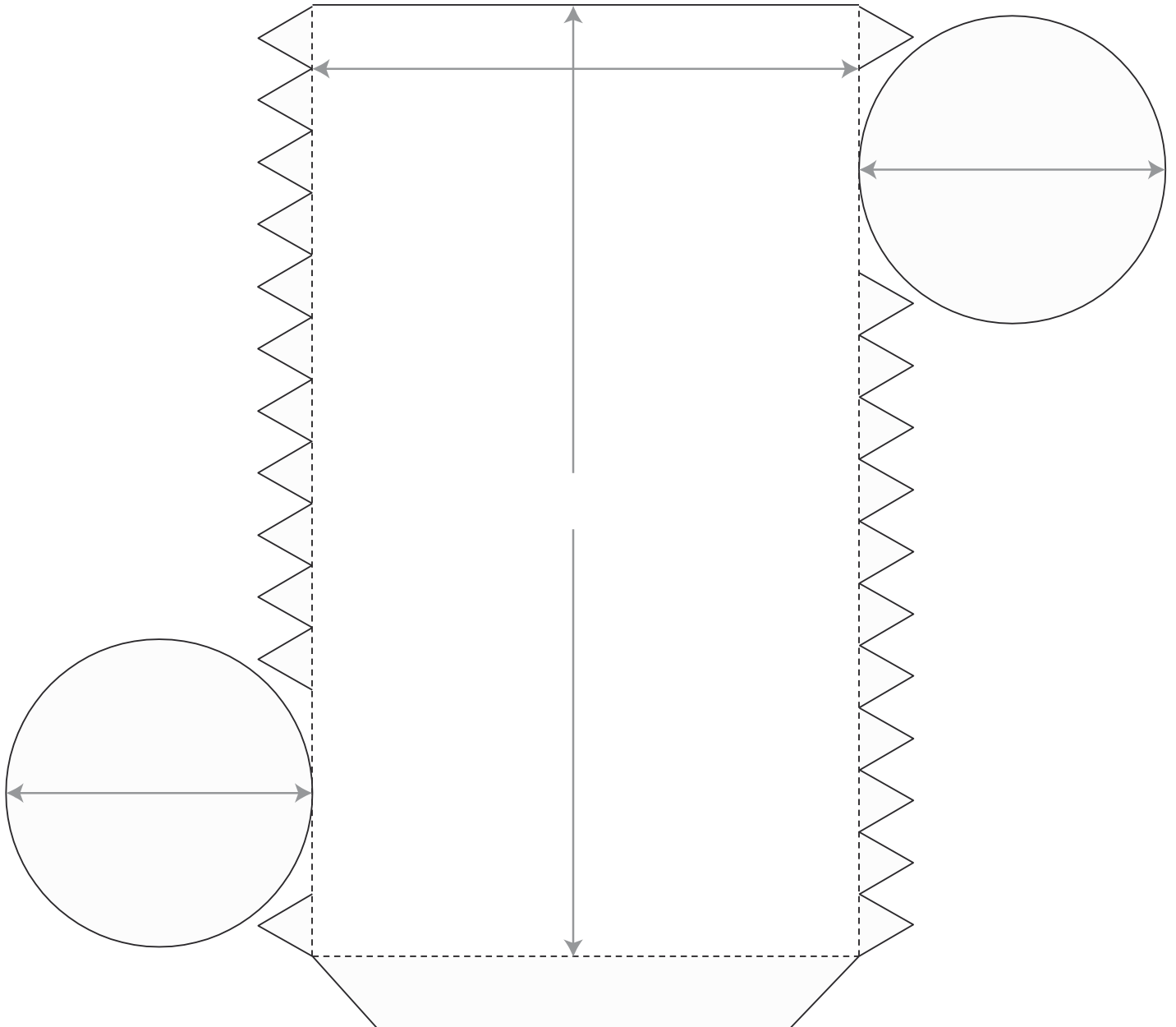



INSTITUCIÓN EDUCATIVA LA SIERRA

Creada por Resolución N°012065 del 05 de octubre de 2015 y 014399 del 20 de noviembre de 2015.

DANE: 105001026581 NIT:900935808-1

ie.lasierracolegiomaestro@gmail.com

Formando personas, creciendo en valores

CRITERIOS DE EVALUACIÓN

| Criterios de evaluación / valoración | No evaluado | Bajo (1 – 2.9) | Básico (3.0 – 3.9) | Alto (4.0 - 4.5) | Superior (4.6 – 5) |
|--------------------------------------|---|--|---|--|---|
| Envía el taller | No envía las actividades y no hay comunicación con el acudiente y con el estudiante | No Envía actividades, pero da razón, la cual debe estar justificada con la falta de acceso a los medios para enviar el mismo. En caso de evidenciar copia o fraude el trabajo será valorado en nivel bajo. | Envía las actividades, pero de forma incompleta, con respuestas incorrectas o no es legible la evidencia. | Envía las actividades completas con un nivel alto en su desarrollo del taller. | Envía las actividades completas, con un nivel de desarrollo superior en la resolución del taller. |