



**Secretaría de Educación del Municipio de Medellín**  
**Institución Educativa Barrio Olaya Herrera**

Aprobada por resolución Municipal N° 156 del 23 de septiembre de 2003 y modificada por Resolución 01920 de febrero 14 de 2013 y Resolución 201850065981 de 14 de septiembre de 2018 y Resolución 202250110089 de 24 de octubre de 2022

NIT. 811.042.295-8 DANE: 305001022232 CÓDIGO ICFES: 113431



Alcaldía de Medellín  
Secretaría de Educación

<b>Plan de apoyo primer periodo</b>
<b>Asignatura</b> Humanidades Lengua Castellana
<b>Nombre del docente o los docentes</b> Gloria Stella Román T. - Astrid - Doris Suleima Rueda M.
<b>Grupo</b> 201-202-203
<b>Nombre del estudiante</b>
<b>Estándar</b>
<b>Producción textual</b> <ul style="list-style-type: none"><li>Elaboro instrucciones que evidencian secuencias lógicas en la realización de acciones.</li><li>Elaboro un plan para organizar mis ideas.</li></ul> <b>Comprensión e interpretación textual</b> <ul style="list-style-type: none"><li>Elaboro resúmenes y esquemas que dan cuenta del sentido de un texto</li></ul> <b>Literatura</b> <ul style="list-style-type: none"><li>Recreo relatos y cuentos cambiando personajes, ambientes, hechos y épocas.</li></ul> <b>Medios de comunicación y otros sistemas simbólicos</b> <ul style="list-style-type: none"><li>Establezco diferencias y semejanzas entre noticieros, telenovelas, anuncios comerciales, dibujos animados y caricaturas, entre otros.</li><li>Ordeno y completo la secuencia de viñetas que conforman una historieta.</li></ul> <b>Ética de la comunicación</b> <ul style="list-style-type: none"><li>Reconozco los principales elementos constitutivos de un proceso de comunicación: interlocutores, código, canal, texto y situación comunicativa.</li></ul>
<b>Competencia</b>
<b>Gramatical:</b> Referida a las reglas sintácticas, morfológicas, fonológicas y fonéticas que rigen la producción de los enunciados lingüísticos. <b>Textual:</b> Es la capacidad para comprender y producir diferentes tipos de texto: periodístico, narrativo, científico, expositivo, pedagógico. <b>Pragmática:</b> Se entiende como la capacidad o saber cultural que adquiere todo hablante para usar adecuadamente una lengua en situaciones comunicativas determinadas. <b>Enciclopédica:</b> Capacidad para relacionar los conceptos previos con los nuevos conocimientos que le ofrece el contexto para ampliar su significación del mundo <b>Sociolingüística:</b> Hace referencia a la capacidad de una persona para producir y entender adecuadamente expresiones lingüísticas en diferentes contextos de uso. <b>Literaria:</b> Es la capacidad para comprender y valorar el fenómeno estético el lenguaje que se da a través de la literatura.
<b>Indicadores de desempeño</b>



## Secretaría de Educación del Municipio de Medellín Institución Educativa Barrio Olaya Herrera

Aprobada por resolución Municipal N° 156 del 23 de septiembre de 2003 y modificada por Resolución 01920 de febrero 14 de 2013 y Resolución 201850065981 de 14 de septiembre de 2018 y Resolución 202250110089 de 24 de octubre de 2022



Alcaldía de Medellín  
Secretaría de Educación

NIT. 811.042.295-8 DANE: 305001022232 CÓDIGO ICFES: 113431

- Comprensión de la organización secuencial en la producción y comprensión de diferentes textos como factor que contribuye al fortalecimiento de los procesos comunicativos en situaciones cotidianas.
- Identificación del propósito comunicativo y la idea global de un texto. Maneras de cómo se formula el inicio y el final de algunas narraciones.
- Construcción de manera creativa y a partir de otros textos, situaciones comunicativas concretas que dan cuenta de su comprensión de la lengua.
- Producción de acuerdo con el contexto, un vocabulario adecuado para expresar mis ideas.
- Participación de actos comunicativos que tienen en cuenta el papel del interlocutor, el código, el canal y la situación comunicativa para significar ideas en su cotidianidad
- Apropiación de una actitud de respeto en distinto espacios de socialización e interacción con pares.

### Contenidos

- Combinaciones con letras (Pr y Pl - Br y Bl - Cr y Cl - Ch - Ll)
- Las sílabas y las palabras
- El sustantivo
- El verbo
- Sinónimos y antónimos
- Factores de la comunicación

### Descripción de las actividades a desarrollar por el estudiante

#### Combinaciones con letras

1. Sílabas trabadas: Selecciona la combinación de letras que hace falta para completar la palabra

¿ CR o CL?

- \_\_\_emallera
- Mez \_\_\_ a
- Chi \_\_\_ e
- Mi \_\_\_ ófono
- E \_\_\_ ipse

¿ br o bl?

- bi \_\_\_ ioteca
- pue \_\_\_ o
- som \_\_\_ ero
- \_\_\_ uja
- a \_\_\_ igo

¿ pr o pl?

- \_\_\_ ecio
- \_\_\_ omo
- a \_\_\_ auso
- di \_\_\_ oma
- \_\_\_ adera

### Las sílabas y las palabras

2. Escribe la palabra que describe a la imagen y colorea el número de sílabas que corresponde a la palabra.



1
2
3
4
5



1
2
3
4
5



1
2
3
4
5



1
2
3
4
5



1
2
3
4
5



1
2
3
4
5

3. Completar el cuadro dividiendo las siguientes palabras en sílabas y escribiendo al frente si son monosílabas, bisílabas, trisílabas o polisílabas.

Zorro	Zo - rro	Bisílaba
Sorprendido	Sor - pren - di - do	Polisílaba
Amigo		
Gallina		
Animales		
Selva		
Sol		
Kaloé		
Flor		
Comida		
Pastel		
Vegetariano		



**Secretaría de Educación del Municipio de Medellín**  
**Institución Educativa Barrio Olaya Herrera**

Aprobada por resolución Municipal N° 156 del 23 de septiembre de 2003 y modificada por Resolución 01920 de febrero 14 de 2013 y Resolución 201850065981 de 14 de septiembre de 2018 y Resolución 202250110089 de 24 de octubre de 2022



Alcaldía de Medellín  
Secretaría de Educación

NIT. 811.042.295-8 DANE: 305001022232 CÓDIGO ICFES: 113431

Suerte		
Alegre		
Pacífico		
Liebre		
tres		
Carta		
Prueba		
Consejo		

**El sustantivo**

- Investiga y escribe el significado de sustantivo y sus clases: comunes y propios. Escribe 10 ejemplos de cada uno.
- Clasifica los sustantivos en propios y comunes. Ubica los sustantivos (Caramelos) en el frasco al que corresponden.



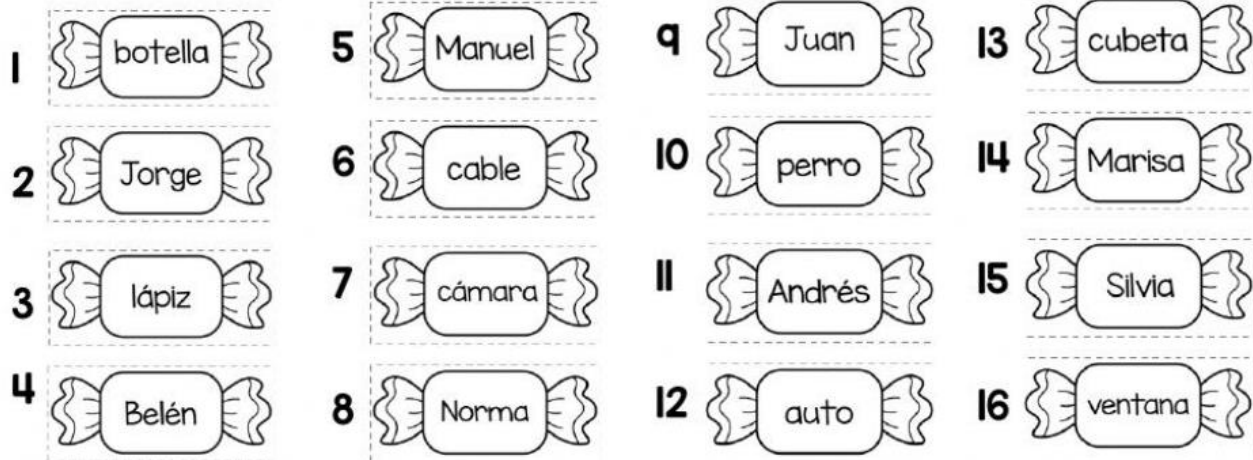

6. Une con un flecha el singular con el plural del sustantivo.

 La flor	Los piratas
 La mariquita	Las muñecas
 La foca	Las cometas
 El pirata	Las flores
 La hoja	Las mariquitas
 La muñeca	Las focas
 La cometa	Las hojas



**Secretaría de Educación del Municipio de Medellín**  
**Institución Educativa Barrio Olaya Herrera**

Aprobada por resolución Municipal N° 156 del 23 de septiembre de 2003 y modificada por Resolución 01920 de febrero 14 de 2013 y Resolución 201850065981 de 14 de septiembre de 2018 y Resolución 202250110089 de 24 de octubre de 2022



Alcaldía de Medellín  
Secretaría de Educación

NIT. 811.042.295-8 DANE: 305001022232 CÓDIGO ICFES: 113431

**Sinonimos y antonimos**

7. Completa el siguiente cuadro, escribe el significado, un sinónimo y un antónimo de cada palabra.

<b>PALABRA</b>	<b>SIGNIFICADO</b>	<b>SINONIMO</b>	<b>ANTONIMO</b>
Enojado			
Sabroso			
Rechazar			
Juicioso			
Atento			
Risueño			
Rápido			
Fuerte			
Amiga			
Oscuro			

8. Teniendo en cuenta las palabras dadas en el cuadro, escribir 5 oraciones cambiando la palabra por su sinónimo y luego por su antónimo. Resalta los sustantivos de color azul y los sinónimos y antónimos con rojo.

**Ejemplo:**

Palabra > **linda**

Escribo una oración con la palabra escogida:

**Juan tiene una vaca linda.**

Escribo de nuevo la oración buscándole un sinónimo a la palabra que me dieron:

**Juan tiene una vaca bonita**

aquí señalo el sinónimo y el sustantivo

Ahora escribo la misma oración que me inventé, pero reemplazando ese sinónimo por un antónimo.

Juan tiene una vaca fea

9. Marca con una "X" el antónimo de las siguientes palabras



- a) negro
- b) bondadoso
- c) bueno



- a) amarillo
- b) sucio
- c) trapo



- a) llorar
- b) cantar
- c) gemir



- a) doloroso
- b) enfermo
- c) muerto



- a) paz
- b) batalla
- c) paloma



- a) saltar
- b) trepar
- c) bajar

### Factores de la comunicación

10. Lee cada situación comunicativa y escribe la respuesta correcta dentro de las opciones de cada casillero

El señor Ramón escucha la radio para informarse sobre las nuevas competencias de carreras de autos en su ciudad.



Emisor	
Receptor	
Mensaje	

El conductor ve el semáforo y de pronto se detiene para esperar el cambio de acelerar su auto.



Emisor	
Receptor	
Mensaje	

**Indicaciones para la los estudiantes: Forma de entrega y fecha máxima de entrega**

Los estudiantes presentan el plan de apoyo en hojas de block, debe contener una página con el **nombre de completo del estudiante y el título “plan de apoyo primer periodo Lengua Castellana”**.

La entrega tiene como **fecha máxima el 15 de mayo**, no se reciben después de esa fecha.

Después de revisado el plan de apoyo la docente evalúa al estudiante con relación a las temáticas tratadas.