

MUNICIPIO DE MEDELLIN
SECRETARIA DE EDUCACION MUNICIPAL
I.E. RODRIGO CORREA PALACIO
Aprobada por Resolución 16218 de Noviembre 27 de 2002
DANE 105001006483 - NIT 811031045-6



**PLAN DE APOYO 2023
SEGUNDO PERIODO
GRADO OCTAVO**

AREA O ASIGNATURA: MATEMATICAS	
DOCENTE: CRISTINA TABORDA	
ESTUDIANTE:	GRUPO:
CONTENIDOS TEMÁTICOS A RECUPERAR	
<ol style="list-style-type: none">1. Operaciones con números racionales2. Área y perímetro de figuras planas3. Volumen de solidos geométricos: prismas y pirámides4. Caracterización de dos variables cualitativas	
INDICADORES DE DESEMPEÑO A RECUPERAR	
<ul style="list-style-type: none">• Identifica las operaciones entre números racionales en sus diferentes representaciones y las emplea con sentido en la solución de problemas.• Comprende las diferentes fórmulas matemáticas para calcular el área y el volumen de solidos geométricos.• Interpreta información presentada en tablas de frecuencia y gráficos cuyos datos representan la caracterización de dos o más variables cualitativas.	
ACTIVIDADES PARA DESARROLLAR	
<p><i>Operaciones con números racionales</i></p> <ol style="list-style-type: none">1. Encuentra el resultado de las siguientes operaciones:<ol style="list-style-type: none">a) $-\frac{11}{6} + \left(-\frac{3}{4}\right)$b) $\frac{13}{5} + \frac{5}{3} - \frac{7}{15}$c) $\frac{5}{9} + \left(-\frac{2}{3}\right) + \frac{7}{6}$d) $-\frac{4}{9} \times \left(-\frac{6}{8}\right)$e) $\left(\frac{3}{4} + \frac{1}{2}\right) \div \left(\frac{5}{3} + \frac{1}{6}\right)$	

Área de figuras planas

Observa la figura y determina el área

2.

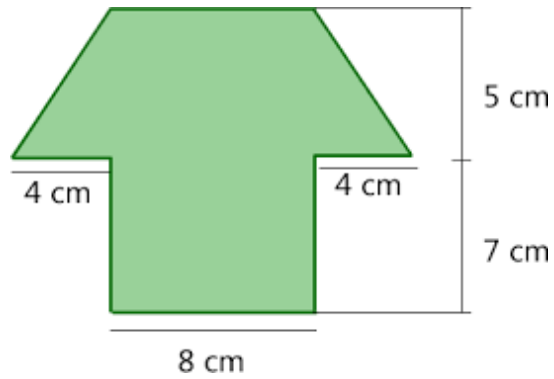

3.

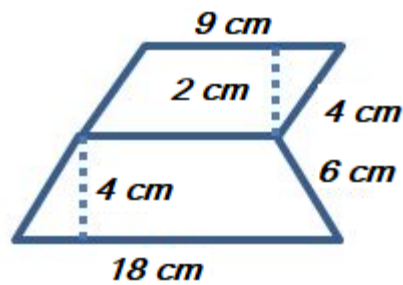

4.

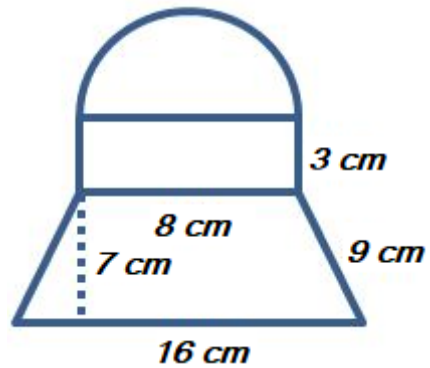

Volumen de cuerpos geométricos: prismas y pirámides

Calcula el volumen de los siguientes cuerpos geométricos

5. Pirámide de base cuadrangular

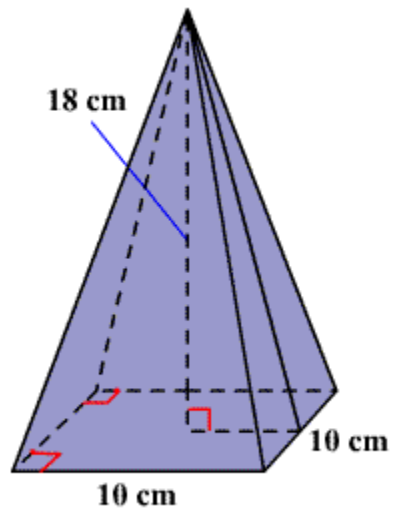

6. Pirámide de base pentagonal

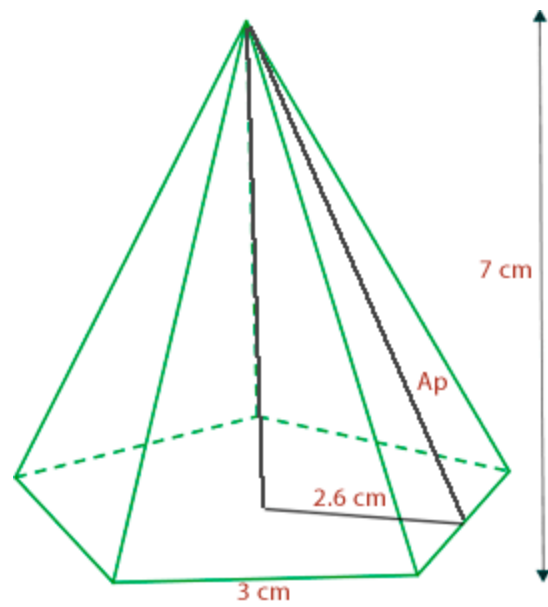

7. Prisma de base octagonal.

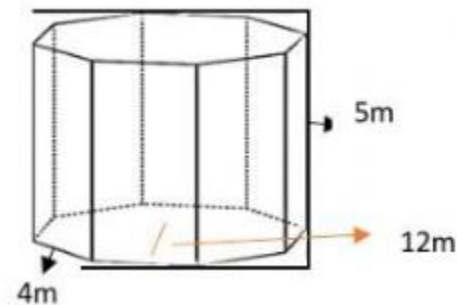

8. Prisma de base hexagonal.

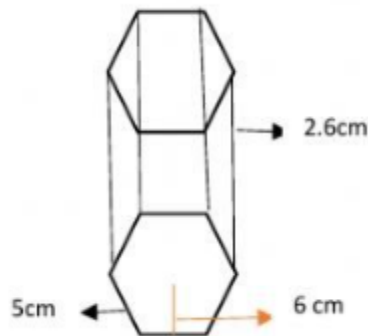

Caracterización de dos variables cualitativas

9. La siguiente tabla estadística de doble entrada representa los resultados obtenidos después de encuestar a un grupo de 300 personas (hombres y mujeres), después de preguntarles por su estado civil (soltero, casado, divorciado)

		Estado civil			
		Soltero/a	Casado/a	Divorciado/a	Total
Genero	Masculino	50	40	15	105
	Femenino	70	65	60	195
	Total	120	105	75	300

Realiza la tabla de frecuencia relativa y responde las siguientes preguntas:

- ¿Qué porcentaje de hombres participaron en la encuesta?
- ¿Qué porcentaje de mujeres que participaron en la encuesta son casadas?
- ¿Qué porcentaje de personas que participaron en la encuesta están divorciadas?

- d) Se puede afirmar que es mayor el porcentaje de hombres casados al de mujeres casadas? Explica.
10. Realiza el diagrama de barras correspondiente a la tabla de frecuencia.

RECOMENDACIONES

1. Presentar el trabajo solucionado en hojas de block cuadriculado, debidamente marcado y organizado.
2. Realizar el procedimiento correspondiente en los casos que así lo requiera.
3. Utilizar los elementos necesarios en cada caso (regla, colores, entre otros)
4. La realización de este taller representa el 50% de la nota definitiva del refuerzo.

REFERENCIAS BIBLIOGRÁFICAS