

	DISTRITO ESPECIAL DE CIENCIA, TECNOLOGÍA E INNOVACIÓN DE MEDELLÍN	
	SECRETARÍA DE EDUCACIÓN MUNICIPAL	
	I.E. RODRIGO CORREA PALACACIO Aprobada por resolución 1618 de 27 noviembre de 2002 DANE 105001006483 – NIT 811031045-6	

TALLER DE NIVELACIÓN GRADO UNDECIMO - PRIMER PERIODO

Área: Tecnología e Informática

Grado: Undécimo

Docente: Luis Eduardo Estrada Tangarife



El siguiente Plan de Mejoramiento se debe desarrollar, presentar y sustentar, para alcanzar un nivel de desempeño básico de acuerdo con las fechas y condiciones establecidas. Se aclara que superado este plan de mejoramiento **se obtendrá una nota máxima de 3.0**, de lo contrario queda la nota que ya estaba asignada en el periodo.

Contenidos Temáticos a Recuperar

1. Introducción a la Transformación Digital
2. Tecnologías Emergentes (IA, IoT, Blockchain, etc.)
3. Innovación y Creatividad en la era digital
4. Ciberseguridad y protección de datos personales
5. Ética y Responsabilidad en la Transformación Digital
6. Introducción a la programación.

Indicadores de desempeño por recuperar

1. Explico los propósitos de la ciencia y de la tecnología y su mutua interdependencia.
2. Propongo, analizo y comparo diferentes soluciones a un mismo problema, explicando su origen, ventajas y dificultades.
3. Identifico necesidades y potencialidades del país para lograr su desarrollo científico y tecnológico.

	DISTRITO ESPECIAL DE CIENCIA, TECNOLOGÍA E INNOVACIÓN DE MEDELLÍN	
	SECRETARÍA DE EDUCACIÓN MUNICIPAL	
	I.E. RODRIGO CORREA PALACACIO Aprobada por resolución 1618 de 27 noviembre de 2002 DANE 105001006483 – NIT 811031045-6	

Actividades para desarrollar

1. Introducción a la transformación digital

- a) Realiza una investigación sobre el concepto de transformación digital y sus implicaciones en la sociedad actual.
- b) Analiza un caso de una empresa que haya implementado estrategias de transformación digital y evalúa los resultados obtenidos.

Nota: en la bibliografía encontraras un link que te dirigira a un paguina en la cual se encuentran tres casos de éxito en transformación digital de empresas colombianas, puedes seleccionar alguna de ellas.

2. Tecnologías emergentes

- a) Investigar sobre las diferentes tecnologías emergentes como la IA, IoT, Blockchain, etc., y sus aplicaciones en diferentes sectores.

3. Innovación y creatividad en la era digital

- a) Realiza un análisis crítico de la innovación y creatividad en la era digital, sus beneficios y desventajas.
- b) Realizar una actividad práctica donde se fomente la creatividad y la innovación en el ámbito digital.

Nota: puedes realizar creaciones de imágenes apartir de herramientas de intelegencia artificial vistas en clase, como Picfinder, LogoAI, Dall-E, ChatGPT, etc

4. Ciberseguridad y protección de datos

- a) Realiza una investigación sobre la ciberseguridad y la protección de datos personales en la era digital. Consulta terminos como encriptación, cifrado, texto plano, algoritmo de encriptación, llave secreta.



DISTRITO ESPECIAL DE CIENCIA, TECNOLOGÍA
E INNOVACIÓN DE MEDELLÍN

SECRETARÍA DE EDUCACIÓN MUNICIPAL

I.E. RODRIGO CORREA PALACACIO

Aprobada por resolución 1618 de 27 noviembre de 2002
DANE 105001006483 – NIT 811031045-6



5. Ética y responsabilidad en la transformación digital

- a) Realizar una reflexión crítica sobre la ética y responsabilidad en la transformación digital y su impacto en la sociedad.

6. Introducción a la programación

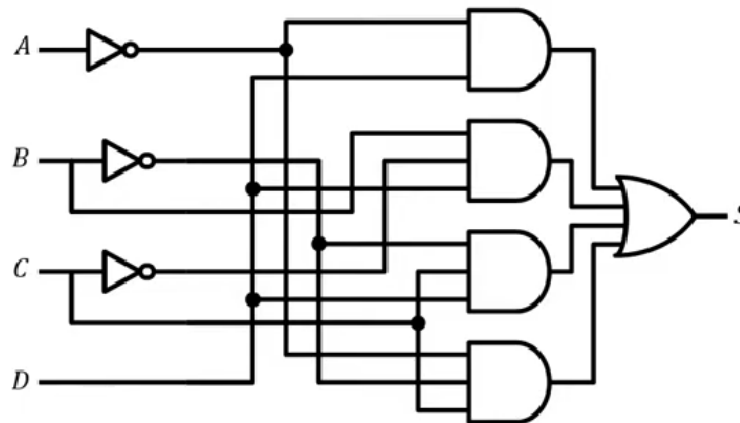

- a) Explica por que el sistema binario es tan importante en la tecnología actual
- b) Investiga que son y como funcionan las compuertas logicas. Muestra la simbologia y tabla de valor de las compuertas AND, OR, NOT, NAND, NOR.
- c) Halla la tabla de la verdad del siguiente circuito



- d) Realice el algoritmo, diagrama de flujo y pseudocódigo que permite resolver el siguiente problema:

Una empresa desea crear un software que le permita tener un mayor control de su inventario y les arroje un mensaje distinto de acuerdo con el estatus:

- Si de cada producto hay más de 30 piezas, entonces debe decir “Sistema abastecido”.

	DISTRITO ESPECIAL DE CIENCIA, TECNOLOGÍA E INNOVACIÓN DE MEDELLÍN	
	SECRETARÍA DE EDUCACIÓN MUNICIPAL	
	I.E. RODRIGO CORREA PALACACIO Aprobada por resolución 1618 de 27 noviembre de 2002 DANE 105001006483 – NIT 811031045-6	

- Si de cada producto hay entre 20 y 30 piezas, entonces debe decir “Sistema con existencias”.
- Si de cada producto hay entre 10 y 20 piezas, entonces debe decir “Sistema con problemas de abastecimiento”.
- Si de cada producto hay menos de 10 piezas, entonces debe decir “Abastece tu sistema”.

Referencias bibliográficas

- <https://www.paradigmasolutions.com/ideacion-de-productos-digitales/3-casos-de-exito-de-transformacion-digital-en-colombia/>
- <https://picfinder.ai/>
- <https://labs.openai.com/>
- <https://www.logoai.com/make>



TALLER DE NIVELACIÓN GRADO UNDECIMO - SEGUNDO PERIODO

Área: Tecnología e Informática
Docente: Luis Eduardo Estrada Tangarife

Grado: Undécimo

Recolección de información estadística haciendo uso de variables cuantitativas

Competencias para desarrollar

- Generar situaciones de recolección de datos en donde sea posible hacer un análisis de datos completo.
- Aprendizajes estructurante: Tablas de distribución de frecuencias, medidas de tendencia central.

Desarrollo conceptual

En los últimos años, ha aumentado de forma significativa el uso de redes sociales por personas de distintas edades y condiciones sociales. Actualmente, estas son usadas con diferentes fines y aunque muchos de sus usuarios, desconocen todas las ventajas y opciones que se tienen en ellas, sus creadores se empeñan en ampliarlas y mejorarlas para hacerlas más competitivas en el mercado y obtener mayores ganancias económicas. Entre las opciones que se tienen en las redes sociales, se encuentra la posibilidad de recolectar datos a partir de la elaboración de cuestionarios, los cuales pueden abordar diferentes temáticas de diversas formas.

Construyamos una tabla de distribución de frecuencias para un ejemplo, el cual consiste en datos que relacionan las edades de las personas que ingresaron en una hora a la oficina de un operador celular del país, recopiladas por servicio al cliente en su red y a través de encuestas físicas como respaldo.

Halla el número de intervalos de clase para la construcción de la tabla de distribución de frecuencias.	1. Recordemos que para hallar el número de intervalos debemos recurrir a la función. $K = 1 + 3,32 \log_{10}(n)$ Donde n= número de datos. A modo de ejemplo sea n = 400 datos, por lo tanto:
---	---



Calle 103 No 66 – 63. Barrio Girardot



Línea de atención: (604) 267 74 45



www.ierodrigocorreapalacio.edu.co

**“Educamos desde la diversidad
para la Convivencia y la Paz”**

Resolución 1618 de noviembre 27 de 2002
DANE 105001006483 - NIT: 811031045-6



I N S T I T U C I Ó N E D U C A T I V A
RODRIGO CORREA PALACIO

Medellín-Antioquia

	$K = 1 + 3,32 \log_{10}(400) = 3,60$ <p>Se debe aproximar al entero superior, por lo tanto, el resultado es 4 intervalos.</p>																																			
<p>Halla el rango de los datos y la amplitud de cada intervalo</p>	<p>2. El siguiente paso es hallar el rango para los datos que nos suministra el ejercicio, sabiendo que el valor máximo es 70 y el mínimo es 10 podremos hallar el ancho de clase.</p> <p style="text-align: center;">Rango = valor máximo - valor mínimo Amplitud = Rango/Intervalos</p> $A = \frac{(70 - 10)}{4} = \frac{60}{4} = 15$																																			
<p>Organiza los datos en la tabla de distribución de frecuencias donde corresponde</p>	<p>3. El siguiente paso es organizar los datos en la tabla de distribución de frecuencias. Pero recordemos algo primero:</p> <ul style="list-style-type: none"> • Xi: marca de clase • L.R.C: Límites reales de clase f • i: Frecuencia absoluta • Fi: Frec. Absoluta acumulada • hi: Frecuencia relativa • Hi: Frec. Relativa acumulada 																																			
<p>Ahora que tenemos el número de intervalos (k) y la amplitud de cada intervalo (w), podemos construir nuestra tabla de distribución de frecuencias.</p>	<table border="1" style="width: 100%; border-collapse: collapse; text-align: center;"> <thead> <tr style="background-color: #d3d3d3;"> <th>INTERVALO</th> <th>Xi</th> <th>L.R.C</th> <th>fi</th> <th>Fi</th> <th>hi</th> <th>Hi</th> </tr> </thead> <tbody> <tr> <td>10 - 24</td> <td>17</td> <td>9,5 - 24,5</td> <td>32</td> <td></td> <td></td> <td></td> </tr> <tr> <td>25 - 40</td> <td>32,5</td> <td>24,5 - 40,5</td> <td>115</td> <td></td> <td></td> <td></td> </tr> <tr> <td>41 - 55</td> <td>48</td> <td>40,5 - 55,5</td> <td>147</td> <td></td> <td></td> <td></td> </tr> <tr> <td>56 - 70</td> <td>63</td> <td>55,5 - 70,5</td> <td>106</td> <td></td> <td></td> <td></td> </tr> </tbody> </table> <div style="background-color: #e0f2f1; padding: 5px; margin-top: 5px;"> <p>Recuerda: Xi: Es el promedio de los límites del intervalo. L.R.C : Se le resta 0,5 al Limite izq, y suma 0,5 al limite der. De cada intervalo. fi: Es la cantidad de personas que entraron al local del operador dentro de cada intervalo de edad.</p> </div>	INTERVALO	Xi	L.R.C	fi	Fi	hi	Hi	10 - 24	17	9,5 - 24,5	32				25 - 40	32,5	24,5 - 40,5	115				41 - 55	48	40,5 - 55,5	147				56 - 70	63	55,5 - 70,5	106			
INTERVALO	Xi	L.R.C	fi	Fi	hi	Hi																														
10 - 24	17	9,5 - 24,5	32																																	
25 - 40	32,5	24,5 - 40,5	115																																	
41 - 55	48	40,5 - 55,5	147																																	
56 - 70	63	55,5 - 70,5	106																																	
<p>Obtén las frecuencias absolutas de cada intervalo de clase.</p>																																				



Calle 103 No 66 – 63. Barrio Girardot

Línea de atención: (604) 267 74 45

www.ierodrigocorreapalacio.edu.co

**“Educamos desde la diversidad
para la Convivencia y la Paz”**

Resolución 1618 de noviembre 27 de 2002
DANE 105001006483 - NIT: 811031045-6



I N S T I T U C I Ó N E D U C A T I V A R O D R I G O C O R R E A P A L A C I O

Medellín-Antioquia

	<table border="1" style="width: 100%; border-collapse: collapse; text-align: center;"> <thead> <tr style="background-color: #cccccc;"> <th>INTERVALO</th> <th>Xi</th> <th>L.R.C</th> <th>fi</th> <th>Fi</th> <th>hi</th> <th>Hi</th> </tr> </thead> <tbody> <tr> <td>10 - 24</td> <td>17</td> <td>9,5 - 24,5</td> <td>32</td> <td></td> <td></td> <td></td> </tr> <tr> <td>25 - 40</td> <td>32,5</td> <td>24,5 - 40,5</td> <td>115</td> <td></td> <td></td> <td></td> </tr> <tr> <td>41 - 55</td> <td>48</td> <td>40,5 - 55,5</td> <td>147</td> <td></td> <td></td> <td></td> </tr> <tr> <td>56 - 70</td> <td>63</td> <td>55,5 - 70,5</td> <td>106</td> <td></td> <td></td> <td></td> </tr> </tbody> </table> <div style="background-color: #e0f2f1; padding: 5px; margin-top: 5px;"> <p>Fi La frecuencia absoluta acumulada se obtiene de sumar la frecuencia absoluta de cada intervalo con la frecuencia absoluta acumulada anterior. En el primer intervalo será la misma frecuencia absoluta.</p> </div>	INTERVALO	Xi	L.R.C	fi	Fi	hi	Hi	10 - 24	17	9,5 - 24,5	32				25 - 40	32,5	24,5 - 40,5	115				41 - 55	48	40,5 - 55,5	147				56 - 70	63	55,5 - 70,5	106			
INTERVALO	Xi	L.R.C	fi	Fi	hi	Hi																														
10 - 24	17	9,5 - 24,5	32																																	
25 - 40	32,5	24,5 - 40,5	115																																	
41 - 55	48	40,5 - 55,5	147																																	
56 - 70	63	55,5 - 70,5	106																																	
<p>Se halla por último la frecuencia relativa acumulada y con ello completamos la construcción de la tabla de distribución de frecuencias</p>	<table border="1" style="width: 100%; border-collapse: collapse; text-align: center;"> <thead> <tr style="background-color: #cccccc;"> <th>INTERVALO</th> <th>Xi</th> <th>L.R.C</th> <th>fi</th> <th>Fi</th> <th>hi</th> <th>Hi</th> </tr> </thead> <tbody> <tr> <td>10 - 24</td> <td>17</td> <td></td> <td></td> <td></td> <td></td> <td>0,080</td> </tr> <tr> <td>25 - 40</td> <td>32,5</td> <td></td> <td></td> <td></td> <td></td> <td>0,367</td> </tr> <tr> <td>41 - 55</td> <td>48</td> <td></td> <td></td> <td></td> <td></td> <td>0,734</td> </tr> <tr> <td>56 - 70</td> <td>63</td> <td></td> <td></td> <td></td> <td></td> <td>0,999</td> </tr> </tbody> </table> <div style="background-color: #e0f2f1; padding: 5px; margin-top: 5px;"> <p>Hi La frecuencia relativa acumulada se obtiene de sumar la frecuencia relativa de cada intervalo con la frecuencia relativa acumulada anterior. En el primer intervalo será la misma frecuencia relativa.</p> </div>	INTERVALO	Xi	L.R.C	fi	Fi	hi	Hi	10 - 24	17					0,080	25 - 40	32,5					0,367	41 - 55	48					0,734	56 - 70	63					0,999
INTERVALO	Xi	L.R.C	fi	Fi	hi	Hi																														
10 - 24	17					0,080																														
25 - 40	32,5					0,367																														
41 - 55	48					0,734																														
56 - 70	63					0,999																														
<p>Verifica los datos que has consignado en la tabla de distribución de frecuencias.</p>	<table border="1" style="width: 100%; border-collapse: collapse; text-align: center;"> <thead> <tr style="background-color: #cccccc;"> <th>INTERVALO</th> <th>Xi</th> <th>L.R.C</th> <th>fi</th> <th>Fi</th> <th>hi</th> <th>Hi</th> </tr> </thead> <tbody> <tr> <td>10 - 24</td> <td>17</td> <td>9,5 - 24,5</td> <td>32</td> <td>32</td> <td>0,080</td> <td>0,080</td> </tr> <tr> <td>25 - 40</td> <td>32,5</td> <td>24,5 - 40,5</td> <td>115</td> <td>147</td> <td>0,287</td> <td>0,367</td> </tr> <tr> <td>41 - 55</td> <td>48</td> <td>40,5 - 55,5</td> <td>147</td> <td>294</td> <td>0,367</td> <td>0,734</td> </tr> <tr> <td>56 - 70</td> <td>63</td> <td>55,5 - 70,5</td> <td>106</td> <td>400</td> <td>0,265</td> <td>0,999</td> </tr> </tbody> </table>	INTERVALO	Xi	L.R.C	fi	Fi	hi	Hi	10 - 24	17	9,5 - 24,5	32	32	0,080	0,080	25 - 40	32,5	24,5 - 40,5	115	147	0,287	0,367	41 - 55	48	40,5 - 55,5	147	294	0,367	0,734	56 - 70	63	55,5 - 70,5	106	400	0,265	0,999
INTERVALO	Xi	L.R.C	fi	Fi	hi	Hi																														
10 - 24	17	9,5 - 24,5	32	32	0,080	0,080																														
25 - 40	32,5	24,5 - 40,5	115	147	0,287	0,367																														
41 - 55	48	40,5 - 55,5	147	294	0,367	0,734																														
56 - 70	63	55,5 - 70,5	106	400	0,265	0,999																														

Actividades

Desempeño básico:

Elaborar una tabla de frecuencias a partir de las temperaturas máximas registradas en el mes de agosto en la ciudad de Bogotá:

17	18	15	16	19	18	15
20	16	18	17	18	19	14
19	17	15	16	19	16	19
16	20	18	17	18	21	20
20	15	19	18	20	17	16

Desempeño alto



Calle 103 No 66 – 63. Barrio Girardot



Línea de atención: (604) 267 74 45



www.ierodrigocorreapalacio.edu.co

**“Educamos desde la diversidad
para la Convivencia y la Paz”**

Resolución 1618 de noviembre 27 de 2002
DANE 105001006483 - NIT: 811031045-6



I N S T I T U C I Ó N E D U C A T I V A
RODRIGO CORREA PALACIO

Medellín-Antioquia

La siguiente tabla de frecuencias muestra la información organizada de un estudio que realizó el departamento médico de un centro de acondicionamiento físico sobre el peso de las últimas personas que se inscribieron.

Intervalo	ni	Ni	fi	Fi	Xi
(103,112)	5	5	0,10	0,10	107,5
(113,122)	6	11	0,12	0,22	117,5
(123,132)	9	20	0,18	0,40	127,5
(133,142)	11	31	0,22	0,62	137,5
(143,152)	11	42	0,22	0,84	147,5
(153,162)	7	49	0,14	0,98	157,5
(163,172)	1	50	0,22	1,00	167,5

A partir de los datos de la tabla resuelve:

- Crea el histograma de frecuencias
- Según el histograma de frecuencias, ¿cuántas personas pesan 133 libras o más?
- ¿Cuál o cuales son los pesos mas comunes entre los inscritos?
- ¿Cuál es el intervalo donde se encuentra la mediana del estudio realizado?

Desempeño Superior

Una importante empresa desea contratar el suministro de tubos de acero. Para la licitación se presentaron tres empresas (llámense A, B y C), las cuales venden la unidad al mismo precio y con las mismas especificaciones del material. La empresa solicita que el proveedor mantenga un diámetro promedio por cada 30 tubos entregados de 200 mm; para lo cual solicitó a cada empresa una muestra de este tamaño, obteniendo los siguientes diámetros (las unidades están en milímetros):



Calle 103 No 66 – 63. Barrio Girardot



Línea de atención: (604) 267 74 45



www.ierodrigocorreapalacio.edu.co

**“Educamos desde la diversidad
para la Convivencia y la Paz”**

Resolución 1618 de noviembre 27 de 2002
DANE 105001006483 - NIT: 811031045-6



I N S T I T U C I Ó N E D U C A T I V A
RODRIGO CORREA PALACIO

Medellín-Antioquia

Compañía A

196	193	196
187	208	196
202	188	213
221	190	212
211	192	198
217	178	194
178	194	219
197	195	208
215	201	223
189	196	192

Compañía B

199	197	199
197	194	199
200	205	204
203	197	200
205	195	198
194	198	206
199	202	203
203	200	208
197	199	198
203	197	200

Compañía C

203	209	152
191	180	172
260	201	200
179	191	171
228	187	207
200	194	172
200	211	214
169	245	278
190	229	170
193	243	160

¿Cuál de los tres proveedores escogería usted? Justifique su respuesta mediante un análisis gráfico de los histogramas resultantes para cada compañía

RECOMENDACIÓN: Cree los histogramas a partir de tablas de frecuencias que empleen los mismos intervalos de clases.



Calle 103 No 66 – 63. Barrio Girardot



Línea de atención: (604) 267 74 45



www.ierodrigocorreapalacio.edu.co

**“Educamos desde la diversidad
para la Convivencia y la Paz”**

Resolución 1618 de noviembre 27 de 2002
DANE 105001006483 - NIT: 811031045-6



TALLER DE NIVELACIÓN GRADO ONCE - TERCER PERIODO

Área: Tecnología e Informática

Grado: Once

Docente: Luis Eduardo Estrada Tangarife

La inteligencia artificial: una mirada al pasado, presente y futuro

La inteligencia artificial (IA) es un campo de la informática que se ocupa de crear sistemas o programas capaces de realizar tareas que normalmente requieren inteligencia humana, como el reconocimiento de imágenes, el procesamiento del lenguaje natural, el aprendizaje automático, la robótica, etc. La historia de la IA se remonta a la década de 1940, pero fue el trabajo influyente de Alan Turing en 1950 el que abrió una nueva disciplina de las ciencias de la información¹. Aunque las ideas esenciales se remontan a la lógica y algoritmos de los griegos y las matemáticas de los árabes, el concepto de obtener razonamiento artificial aparece en el siglo XIV¹. A mediados del siglo XX, se obtienen máquinas capaces de hacer uso de lógicas y algoritmos de solución. La historia de la IA no es lineal y ha habido grandes descubrimientos y "inviernos de la IA". El machine learning y el deep learning son subcampos de la IA que se desarrollaron a la par y ampliaron sus áreas de especialidad.

La IA tiene muchas aplicaciones, tanto en el ámbito científico, como en el industrial, el comercial, el educativo, el social y el personal. Algunas de las aplicaciones más comunes de la IA son:

- El reconocimiento de patrones, que permite identificar objetos, rostros, emociones, gestos, voz, texto, sonido o imágenes en los medios digitales, utilizando algoritmos de visión por computador, reconocimiento óptico de caracteres, análisis de sentimientos o traducción automática.
- Los sistemas de aprendizaje, que son capaces de adquirir y mejorar sus habilidades a partir de la experiencia, la retroalimentación o los datos, utilizando algoritmos de aprendizaje supervisado, no supervisado o por refuerzo.
- La robótica, que se encarga de diseñar, construir y programar máquinas que pueden realizar acciones físicas, como moverse, manipular objetos, navegar por el entorno o interactuar con los humanos, utilizando sensores, actuadores, controladores o inteligencia artificial.

El futuro de la IA es prometedor, pero también plantea desafíos y riesgos. Entre los avances que se esperan ver en los próximos años, se pueden destacar los siguientes:



Calle 103 No 66 – 63. Barrio Girardot



Línea de atención: (604) 267 74 45



www.ierodrigocorreapalacio.edu.co

**“Educamos desde la diversidad
para la Convivencia y la Paz”**

Resolución 1618 de noviembre 27 de 2002
DANE 105001006483 - NIT: 811031045-6



I N S T I T U C I Ó N E D U C A T I V A RODRIGO CORREA PALACIO

Medellín-Antioquia

- La inteligencia artificial neuro-simbólica, que combina el aprendizaje profundo con el razonamiento simbólico, para crear sistemas que puedan comprender y manipular conceptos abstractos, lógicos y semánticos, y que puedan explicar sus decisiones³.
- Las redes generativas adversarias, que son capaces de generar contenidos realistas y originales, como imágenes, textos, videos o sonidos, a partir de datos o de la nada, utilizando dos redes neuronales que compiten entre sí.
- La inteligencia artificial general, que es el objetivo de crear sistemas que puedan alcanzar o superar el nivel de inteligencia de los humanos en cualquier dominio o tarea, y que puedan adaptarse, aprender y transferir sus conocimientos a nuevos problemas.

La inteligencia artificial tiene el potencial de transformar la sociedad, la economía y la cultura, pero también implica responsabilidades éticas, sociales y legales. Es necesario regular el uso y el desarrollo de la IA, para garantizar que sea segura, justa, transparente y beneficiosa para todos.

Actividades de investigación

1. ¿Cuál es la definición de inteligencia artificial?
2. Investiga y presenta un resumen de la historia de la inteligencia artificial.
3. ¿Cuáles son los principales tipos de inteligencia artificial?
4. Investiga y presenta un ejemplo de aplicación de cada tipo de inteligencia artificial.
5. ¿Cuáles son los principales algoritmos de inteligencia artificial?
6. ¿Cuáles son las principales aplicaciones de la inteligencia artificial en el ámbito empresarial?
7. Investiga y presenta un caso de éxito de la aplicación de la inteligencia artificial en una empresa.
8. ¿Cuáles son las principales aplicaciones de la inteligencia artificial en el ámbito social?
9. Investiga y presenta un caso de impacto positivo de la aplicación de la inteligencia artificial en la sociedad.
10. ¿Cuáles son las principales aplicaciones de la inteligencia artificial en el ámbito educativo?
11. Investiga y presenta un proyecto de aplicación de la inteligencia artificial en la educación.
12. ¿Qué opinas sobre el uso o el impacto de la inteligencia artificial en tu vida personal, profesional o académica?



Calle 103 No 66 – 63. Barrio Girardot



Línea de atención: (604) 267 74 45



www.ierodrigocorreapalacio.edu.co

**“Educamos desde la diversidad
para la Convivencia y la Paz”**

Resolución 1618 de noviembre 27 de 2002
DANE 105001006483 - NIT: 811031045-6